

Подключение модуля comfortLIN для Granta и Kalina new

Типовая схема подключения модуля comfortLIN версии 2:

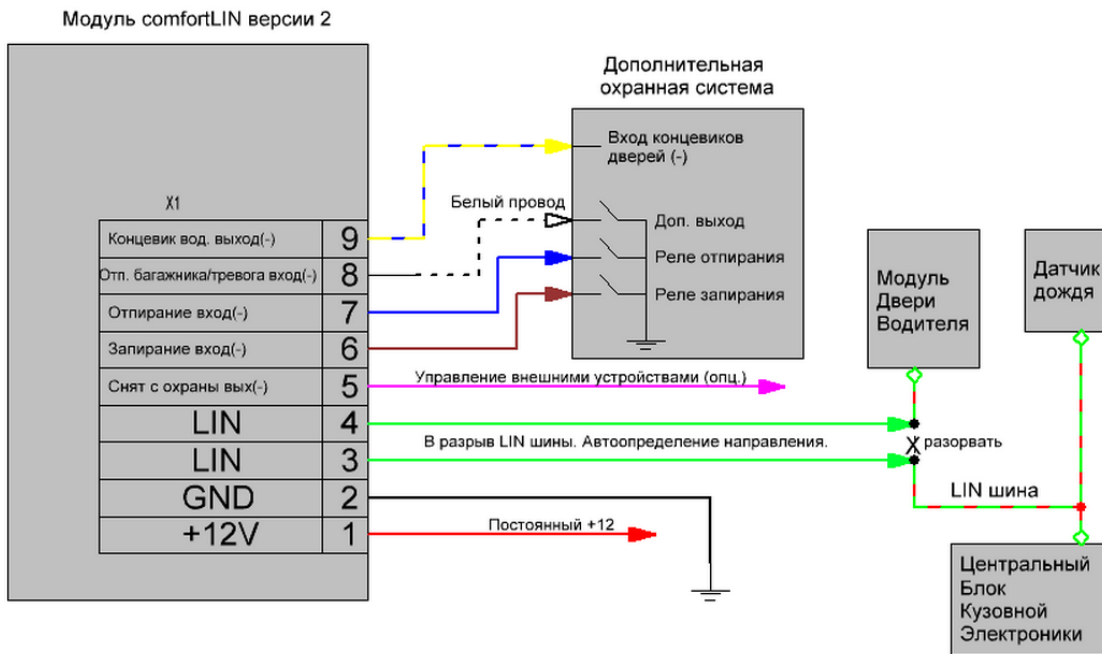

Предупреждение:

Подключение изделия должно производиться квалифицированными пользователями, имеющими опыт электромонтажных работ, или на станции техобслуживания автомобилей с соблюдением всех правил электробезопасности, а также правил подключения и установки, изложенных в настоящей инструкции. Изготовитель не несет ответственности за последствия, связанные с несоблюдением пользователем требований инструкции по эксплуатации и подключению прибора, а также с использованием прибора не по назначению. Производитель снимает с себя ответственность за возможный вред, прямо или косвенно нанесенный его продукцией людям, домашним животным, имуществу.

1. **Перед работами по подключению модуля обязательно отключите аккумулятор автомобиля.**
2. Подключите модуль к надежной массе и к постоянному питанию +12 вольт, которое не отключается после «засыпания» электропакета.
3. Снимите облицовку порога дверного проема с водительской стороны, найдите место входа жгута дверной проводки.
4. В жгуте найдите красный с зеленой полоской (бело-синий для Priora) провод, произведите его разрыв и подключите к каждому концу отдельный зеленый провод жгута модуля comfortLIN. **ВНИМАНИЕ:** в жгуте Granta и Kalina находится похожий по расцветке провод динамика, он несколько толще, чем провод LIN-шины — будьте внимательны.
5. Подключение входов запирания, отпирания и багажника осуществите по схеме управления ЦЗ с отрицательной полярностью из инструкции к вашей сигнализации. Коричневый — запирание, синий — отпирание, белый — отпирание багажника.

Пример разрыва LIN шины в Калине:



Местонахождение LIN шины в рестайлинговой Приоре (бело-синий провод в 9 контактном белом разьеме):

